



# JT16

A PRODUCT OF FAW



**48 TON • 550 HP**

EL MOTOR MAS POTENTE DEL MERCADO

TRANSMISIÓN FAST 16+2

INYECCIÓN DIRECTA ELECTRÓNICA

CABINA DE CONDUCCIÓN ERGONÓMICA

FULL EQUIPO

POWERED BY



WEICHAI POWER



# FAW TRUCKS

DISEÑADOS PARA LAS VÍAS DEL ECUADOR

DISTRIBUIDOR EXCLUSIVO



CORP.  
DIVISIÓN AUTOMOTRIZ



# FAW TRUCKS

DISEÑADOS PARA LAS VÍAS DEL ECUADOR



MOTOR	ESPECIFICACIONES
TIPO	WEICHAH WP13.550E501 EUROIII
NO. CILINDROS	6 LÍNEA
VÁLVULAS POR CILINDRO	4
DESPLAZAMIENTO	12540 C.C.
POTENCIA HP / RPM	550 HP / 1900
MAX. TORQUE NM / RPM	2500/1000-1400
TIPO COMBUSTIÓN	INYECCIÓN DIRECTA ELECTRÓNICA
VELOCIDAD MÁXIMA	95Km/h

TRANSMISIÓN	ESPECIFICACIONES
TIPO	FAST C16JSDQXL260TA + INTARDER 5 POSICIONES
NÚMERO DE MARCHAS	16 + 2
TRACCIÓN	POSTERIOR 6X4
RELACIÓN FINAL	4.769

CAPACIDAD	ESPECIFICACIONES
PESO EN VACÍO	8800 KG
EJE FRONTAL	7000 KG
EJE POSTERIOR	20000 KG
PESO BRUTO VEHICULAR	27000 KG
CAPACIDAD DE ARRASTRE	48000 KG
CAPACIDAD DE TANQUE	211 Gl.

CHASIS	ESPECIFICACIONES
TIPO DE EMBRAGUE	PLATO SIMPLE, DIAFRAGMA EXPANSIÓN
DIRECCIÓN	HIDRÁULICA ASISTIDA
FRENOS	TAMBOR DOBLE CIRCUITO 100% AIRE + ABS
FRENOS DE PARQUEO	100% AIRE AL EJE POSTERIOR
FRENOS AUXILIARES	AHOGO AL ESCAPE, EVB
SUSPENSIÓN FRONTAL	BALLESTA/AMORTIGUADOR DOBLE ACCIÓN
SUSPENSIÓN TRASERA	PAQUETE + AUXILIAR + AMORTIGUADOR
LLANTAS	315/80R22.5 20PR

CABINA	ESPECIFICACIONES
TIPO	SUSPENSIÓN NEUMÁTICA
A/C	SI
CALEFACCIÓN	SI
CAMA LITERA	DOBLE
ASIENTO CONDUCTOR	SUSPENSIÓN HIDRÁULICA
SUSPENSIÓN EN CABINA	HIDRÁULICA 4 BOYAS
VIDRIOS	ELÉCTRICOS
RÁDIO	CON PUERTO USB
MANDOS AL VOLANTE	SI

## COLORES DISPONIBLES

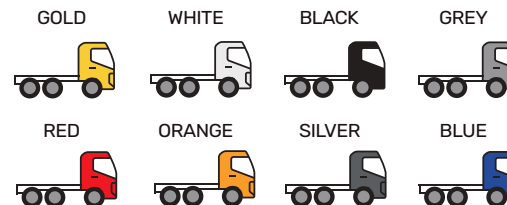

## DIMENSIONES

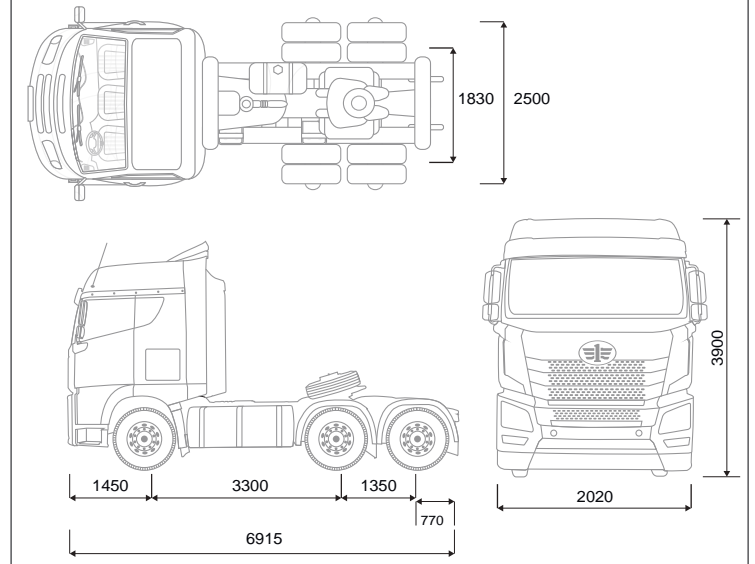

## POST-VENTA



TALLERES  
AUTORIZADOS



REPUESTOS  
ORIGINALES



PERSONAL  
CAPACITADO

## HOMOLOGADOS PARA:

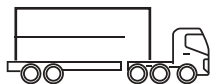

FURGÓN

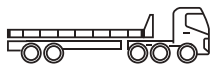

PLATAFORMA



GRÚA

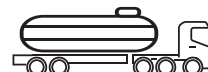

TANQUERO

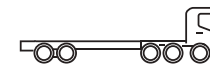

CAMA BAJA

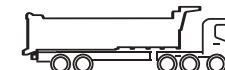

BAÑERA

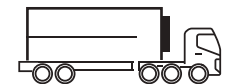

TÉRMICO