



JH16

A PRODUCT OF FAW

48 TON • 460 HP

- TRANSMISIÓN ZF INTARDER
- INYECCIÓN DIRECTA ELECTRÓNICA
- CABINA DE CONDUCCIÓN ERGONÓMICA
- FULL EQUIPO



FAW TRUCKS

DISEÑADOS PARA LAS VÍAS DEL ECUADOR

POWERED BY



WEICHAI POWER

DISTRIBUIDOR EXCLUSIVO



CORP.
DIVISIÓN AUTOMOTRIZ



FAW TRUCKS

DISEÑADOS PARA LAS VÍAS DEL ECUADOR



MOTOR	ESPECIFICACIONES
TIPO	WEICHAJ WP12.460N EUROIII
NO. CILINDROS	6 LÍNEA
VÁLVULAS POR CILINDRO	4
DESPLAZAMIENTO	11596 C.C.
POTENCIA HP / RPM	460 HP / 1900
MAX. TORQUE NM / RPM	2110/1000~1400
TIPO COMBUSTIÓN	INYECCIÓN DIRECTA ELECTRÓNICA
VELOCIDAD MÁXIMA	95Km/h

TRANSMISIÓN	ESPECIFICACIONES
TIPO	ZF 16S2231 TO+ INTARDER 5 POSICIONES
NÚMERO DE MARCHAS	16 + 2
TRACCIÓN	POSTERIOR 6X4
RELACIÓN FINAL	4.26

CAPACIDAD	ESPECIFICACIONES
PESO EN VACÍO	8800 KG
EJE FRONTAL	6500 KG
EJE POSTERIOR	2000 KG X2
PESO BRUTO VEHICULAR	25000 KG
CAPACIDAD DE ARRASTRE	48000 KG
CAPACIDAD DE TANQUE	159 Gl.

CHASIS	ESPECIFICACIONES
TIPO DE EMBRAGUE	PLATO SIMPLE, DIAFRAGMA EXPANSIÓN
DIRECCIÓN	HIDRÁULICA ASISTIDA
FRENOS	TAMBOR DOBLE CIRCUITO 100% AIRE + ABS
FRENOS DE PARQUEO	100% AIRE AL EJE POSTERIOR
FRENOS AUXILIARES	AHOGO AL ESCAPE, EVB
SUSPENSIÓN FRONTAL	BALLESTA/AMORTIGUADOR DOBLE ACCIÓN
SUSPENSIÓN TRASERA	PAQUETE + AUXILIAR + AMORTIGUADOR
LLANTAS	315/80R22.5 20PR

CABINA	ESPECIFICACIONES
TIPO	SUSPENSIÓN NEUMÁTICA
A/C	SI
CALEFACCIÓN	SI
CAMA LITERA	DOBLE
ASIENTO CONDUCTOR	SUSPENSIÓN HIDRÁULICA
SUSPENSIÓN EN CABINA	HIDRÁULICA 4 BOYAS
VIDRIOS	ELÉCTRICOS
RÁDIO	CON PUERTO USB
MANDOS AL VOLANTE	SI

COLORES DISPONIBLES

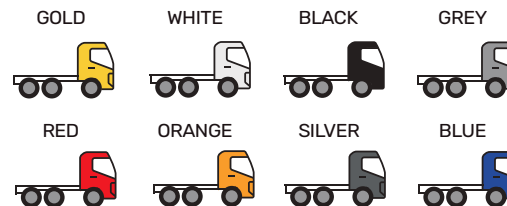

DIMENSIONES

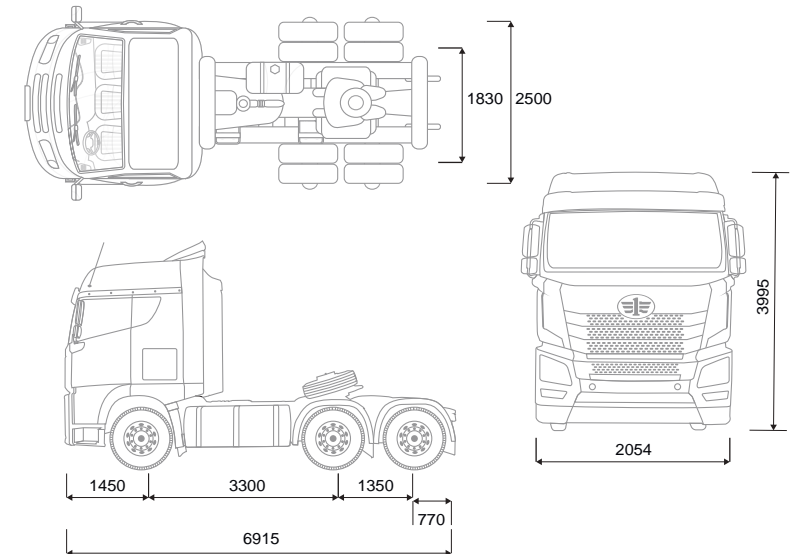

POST-VENTA



TALLERES
AUTORIZADOS



REPUESTOS
ORIGINALES



PERSONAL
CAPACITADO

HOMOLOGADOS PARA:

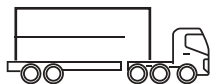

FURGÓN

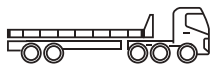

PLATAFORMA



GRÚA

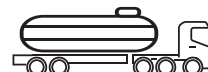

TANQUERO

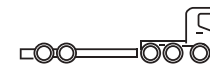

CAMA BAJA

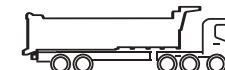

BAÑERA

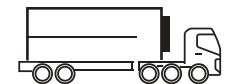

TÉRMICO